

# 7

- FR: Retire ton tissu, coupe les fils et à l'aide de ciseaux pointus (non fournis) découpe le centre de la boutonnière.
- EN: Remove your fabric, cut the thread, and use pointed scissors (not included) to cut out the centre of the buttonhole.
- DE: Ziehe den Stoff heraus, schneide den Faden ab und schneide mithilfe einer spitzen Schere (nicht im Lieferumfang enthalten) das Innere der Stickerei heraus.
- NL: Neem je stof weg, knip de draad af en gebruik een schaar met scherpe punten (niet meegeleverd) om het midden van het knoopsgat uit te knippen.
- ES: Retira la tela, corta el hilo y con las tijeras puntiagudas (no incluidas) corta el centro del ojal.
- IT: Rimuovi il tessuto, taglia il filo con delle forbici appuntite (non incluse) e ritaglia il centro dell'asola.

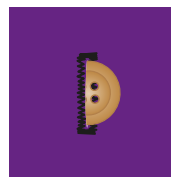

# Les Créations - Creations Die Kreationen - Ontwerpen Las Creaciones - Creazioni

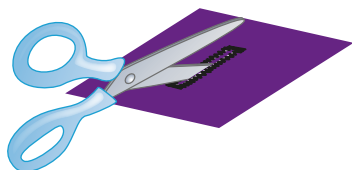
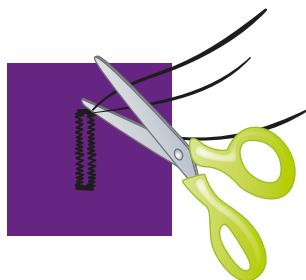
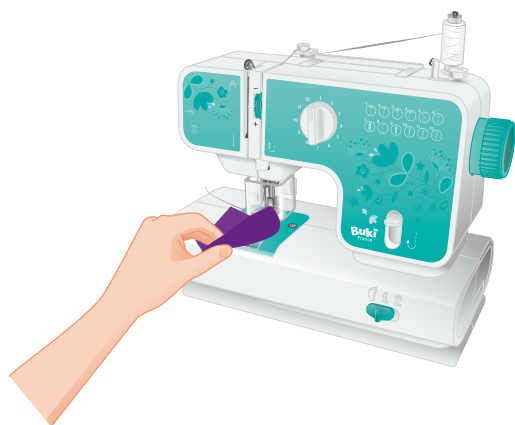

Vide-poches • Storage basket  
Utensilo • Rommelbakje  
Vaciabolsillos • Souwtatasche

Il te faut / You will need / Des brauchst / Wat heb je nodig? / Necesitas / Fallo tu:



## 1

FR: Plie chaque tissu endroit contre endroit et fixe avec des épingles.

EN: Fold each piece of fabric face to face and pin them in place.

DE: Falte die einzelnen Stoffe rechts auf rechts zusammen und fixiere sie mit Stecknadeln.

NL: Plooi elk stuk stof met de bovenkanten tegen elkaar en maak ze vast met spelden.

ES: Dobra cada tela derecho con derecho y fija el conjunto con alfileres.

IT: Piega ogni pezzo di tessuto dritto contro dritto e blocca il tutto con degli spilli.

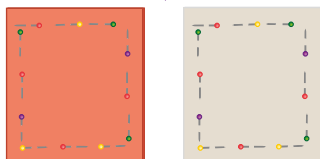
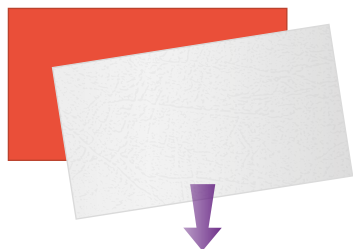

## 2

FR: Pour chaque tissu, couds les côtés comme indiqué sur le schéma.

EN: Sew the sides of each piece of fabric as shown in the diagram.

DE: Nähe die Seiten jedes Stoffes zusammen, wie in der Abbildung dargestellt.

NL: Naai voor elke stof de zijden zoals aangegeven op het schema.

ES: Para cada tela, cose los laterales tal como se indica en el esquema.

IT: Per ogni pezzo tessuto, cuci le parti laterali come indicato nello schema.

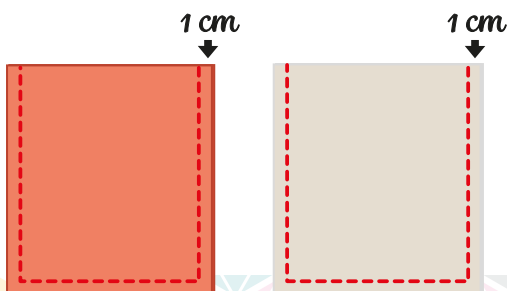

# 3

- FR: Pour chaque tissu, plie les pointes, couture contre couture, épingle et trace un trait de 12 cm avec un crayon.
- EN: For each piece of fabric, fold the corners stitch to stitch, pin them together and draw a 12 cm line with a pencil.
- DE: Falte die Spitzen jedes Stoffes Naht auf Naht, stecke sie fest und zeichne einen 12 cm langen Strich mit einem Stift.
- NL: Plooi voor elk stuk stof de punten, naad tegen naad, speld en teken een lijn van 12 cm met een potlood.
- ES: Para cada tela, dobla las puntas, costura con costura, usa un alfiler y haz un trazo de 12 cm con un lápiz.
- IT: Infine piega le punte cucitura contro cucitura, bloccale con uno spillo e traccia una linea di 12 cm con la matita.

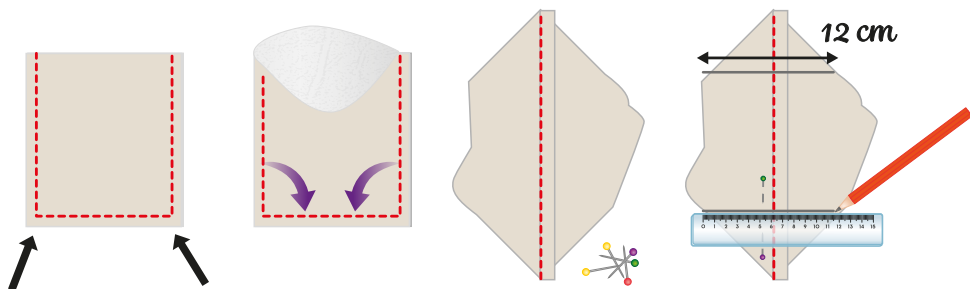

# 4

- FR: Couds chaque angle en suivant le trait. Découpe la pointe de tissu à 1 cm de la couture.
- EN: Sew each corner along the line. Cut off the corner of the fabric 1 cm from the sewn line.
- DE: Nähe jede Ecke entlang des Strichs zusammen. Schneide die Stoffspitze 1 cm von der Naht entfernt zu.
- NL: Naai elke hoek langs de lijn. Knip de punt van de stof af op 1 cm van de naad.
- ES: Cose cada esquina siguiendo el trazo. Corta la punta de la tela a 1 cm de la costura.
- IT: Cuci gli angoli seguendo la linea tracciata. Taglia la punta del tessuto a 1 cm dalla cucitura.

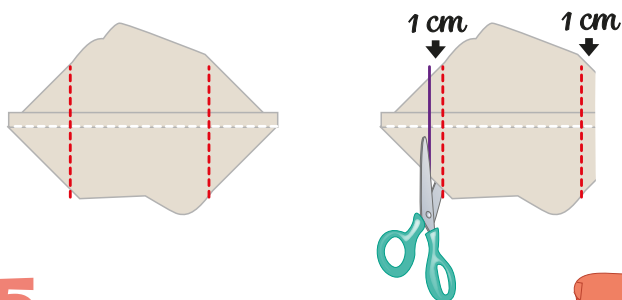

# 5

- FR: Retourne le panier en coton rose. Place-le dans le panier en simili cuir endroit contre endroit en alignant les coutures.
- EN: Turn the pink cotton basket inside out. Place it in the imitation leather basket, face to face, lining up the stitches.
- DE: Wende das Körbchen aus rosafarbener Baumwolle. Lege es rechts auf rechts in das Kunstlederkörbchen und achte darauf, dass die Nähte aufeinanderliegen.
- NL: Draai het mandje in roze katoen om. Plaats deze in het mandje in kunstleer met de bovenkanten tegen elkaar en de naden op elkaar uitgelijnd.
- ES: Dale la vuelta a la cesta de algodón rosa. Colócala en la cesta de polipiel derecho con derecho alineando las costuras.
- IT: Capovolgì il cestino di cotone rosa. Disponilo nel cestino in ecopelle dritto contro dritto allineando le cuciture.

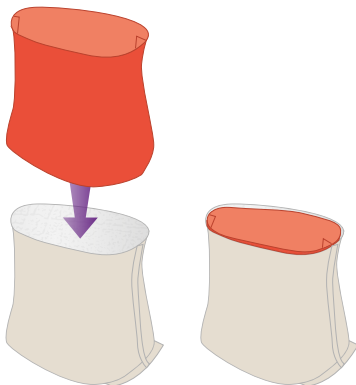

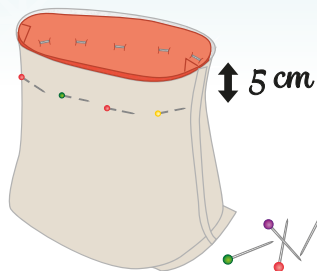

# 6

- FR: Epingle tout autour à 5 cm du bord.  
 EN: Pin them together along a line 5 cm from the edge.  
 DE: Stecke rundherum 5 cm vom Rand entfernt ab.  
 NL: Speld rondom op 5 cm van de rand.  
 ES: Usa alfileres en el contorno a 5 cm del borde.  
 IT: Applica degli spilli tutto intorno a 5 cm dal bordo.

# 7

- FR: Applatis les coutures et couds les tissus ensemble à 1 cm du bord en laissant 7 cm non cousu.  
 EN: Flatten the stitches and sew the fabric together 1 cm from the edge, leaving 7 cm unsewn.  
 DE: Drücke die Nähte flach, nähe die Stoffe 1 cm vom Rand zusammen und lasse 7 cm frei.  
 NL: Strijk de naden vlak en naai de stoffen samen op 1 cm van de rand en laat 7 cm niet vastgenaaid.  
 ES: Aplasta las costuras y cose las telas juntas a 1 cm del borde dejando 7 cm sin coser.  
 IT: Appiattisci le cuciture e cuci i due tessuti insieme a 1 cm dal bordo, lasciando 7 cm senza cucirli.

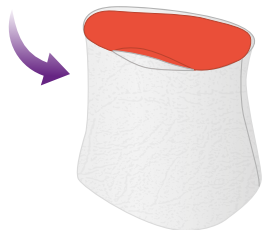
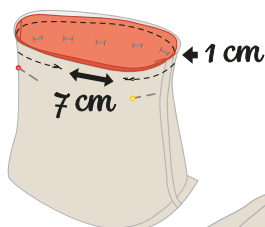

# 8

- FR: Retourne les paniers à travers l'ouverture.  
 EN: Turn the baskets inside out through the opening.  
 DE: Wende die Körbchen nun durch die Öffnung.  
 NL: Breng de mandjes terug via de opening.  
 ES: Dale la vuelta a las cestas por la abertura.  
 IT: Rivolta i cestini facendoli passare attraverso l'apertura.

# 9

- FR: Avec l'aiguille à coudre et le fil blanc, ferme l'ouverture au point invisible. Replie les bords des tissus sur eux-mêmes et couds les deux épaisseurs de tissu ensemble pour que la couture soit invisible.  
 EN: Use the sewing needle and the white thread to sew up the opening using blind stitch. Fold the edges of the fabric over and sew the two pieces of fabric together so the stitching can't be seen.  
 DE: Schließe die Öffnung mit einer unsichtbaren Naht mithilfe der Nähnadel und dem weißen Faden. Schlage die Stoffränder einmal um und nähe sie zusammen, damit die Naht unsichtbar wird.  
 NL: Sluit de opening met de naald en een witte draad met een onzichtbare steek. Vouw de randen van de stoffen op elkaar en naai de twee stoflagen samen zodat de naad onzichtbaar wordt.

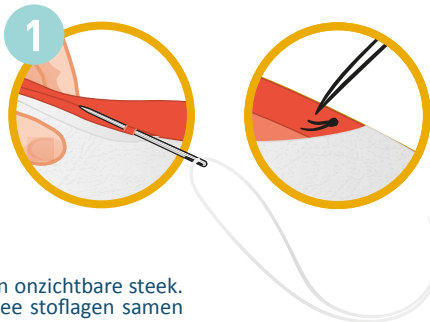

ES: Con la aguja para coser y el hilo blanco, cierra la abertura con punto invisible. Dobra los bordes de las telas sobre sí mismos y cose las dos telas juntas para que la costura sea invisible.

IT: Prendi l'ago da cucito e del filo bianco e chiudi l'apertura con un punto invisibile. Per far sì che la cucitura non si veda, piega i bordi dei tessuti su sé stessi e cuci insieme i due spessori di tessuto.

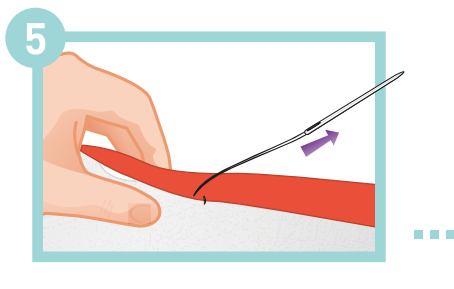
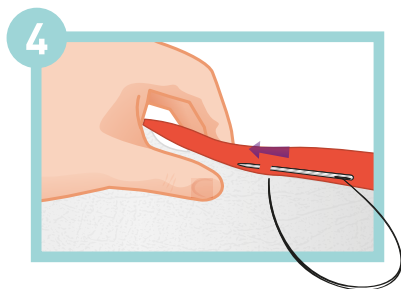
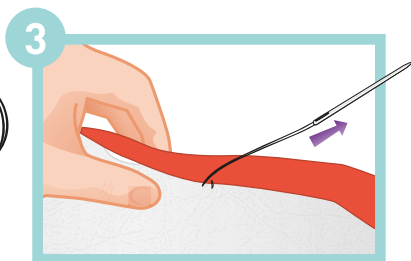
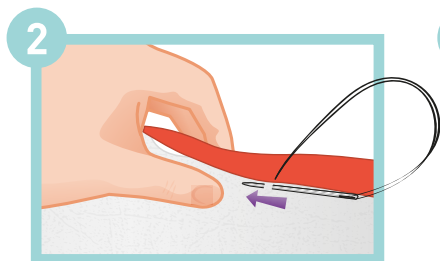

## 10



FR: Place les tissus à plat et réalise une surpiqûre à 0,5 cm du bord. Il s'agit tout simplement d'une couture de déco !

EN: Place the fabric flat and sew a topstitch 0.5 cm from the edge. This is simply decorative!

DE: Lege die Stoffe flach hin und versehe sie 0,5 cm vom Rand mit einer Steppnaht. Es handelt sich dabei um eine reine Ziernaht!

NL: Leg de stoffen plat en breng een sierstiksel aan op 0,5 cm van de rand. Het gaat hier gewoon om een decoratief stiksel.

ES: Coloca las telas en plano y realiza un pespunte a 0,5 cm del borde. ¡Es simplemente una costura decorativa!

IT: Appiattisci il tessuto e cuci un'impuntura a 0,5 cm dal bordo. Si tratta semplicemente di una cucitura decorativa!

FR: Ton vide-poches est réversible !

EN: Your storage basket is reversible!

DE: Dein Utensilo lässt sich beidseitig verwenden!

NL: Je rommelbakje kan binnenstebuiten worden gedraaid!

ES: ¡Tu vaciabolillos es reversible!

IT: Il tuo svuotatasche è double-face!





# Le porte-clé • Key ring Schlüsselanhänger • De sleutelhanger El llavero • Portachiavi

Il te faut / You will need / Des brauchst / Wat heb je nodig? / Necesitas / Fallo tu :



## 1

FR: Sur l'envers du tissu, trace deux ronds de 10 cm de diamètre. Tu peux utiliser un verre par exemple. Découpe les ronds et place-les endroit contre endroit.

EN: On the back of the fabric, draw two circles 10 cm in diameter. You can use a round object such as a cup. Cut out the circles and place them face to face.

DE: Auf der Rückseite des Stoffes zeichnest du zwei Kreise mit 10 cm Durchmesser. Du kannst dazu beispielsweise ein Glas verwenden. Schneide die Kreise aus und lege sie rechts auf rechts aufeinander.

NL: Teken op de achterkant van de stof twee cirkels met een diameter van 10 cm. Je kunt hiervoor bijvoorbeeld een glas gebruiken. Knip de cirkels uit en plaats ze met de bovenkant tegen elkaar.

ES: En la parte trasera de la tela, dibuja dos círculos de 10 cm de diámetro. Por ejemplo, puedes usar un vaso. Recorta los círculos y colócalos derecho con derecho.

IT: Traccia due cerchi di 10 cm di diametro sul rovescio del tessuto. Per farlo puoi anche usare un bicchiere. Ritaglia i cerchi e mettili dritto contro dritto.

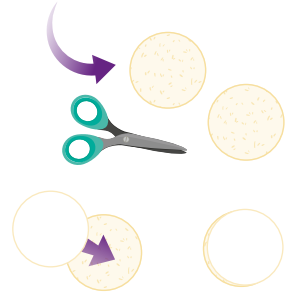

## 2

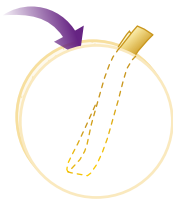

FR: Place le ruban doré plié en deux comme sur le schéma.

EN: Position the gold ribbon folded in two as shown in the diagram.

DE: Platziere die doppelt gelegte, goldfarbene Kordel, wie in der Abbildung dargestellt.

NL: Leg het vergulde lint in twee geplooid zoals in de afbeelding.

ES: Coloca la cinta dorada doblada por la mitad como en el esquema.

IT: Aggiungi il nastri dorato piegato in due come indicato nello schema.

## 3

FR: Fixe avec des épingles et couds les tissus ensemble à 1 cm du bord en laissant 4 cm non cousu. Tu arriveras mieux à coudre les tissus épais en vitesse 2.

EN: Pin it in place and sew the fabric together 1 cm from the edge, leaving 4 cm unsewn. It will be easier to sew thick fabric on speed 2.

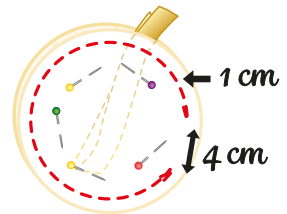
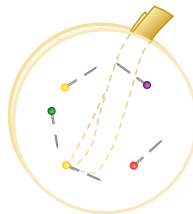

- DE: Fixiere mit Stecknadeln, nähe die Stoffe 1 cm vom Rand zusammen und lasse 4 cm frei. *Mit Geschwindigkeit 2 gelingt dir das Vernähen dicker Stoffe besser.*
- NL: Maak ze vast met spelden en naai de stoffen samen op 1 cm van de rand en laat 4 cm niet vastgenaaid. *Je kunt dikke stoffen beter naaien aan snelheid 2.*
- ES: Fija el conjunto con alfileres y cose las telas juntas a 1 cm del borde dejando 4 cm sin coser. *Coserás mejor las telas gruesas con la velocidad 2.*
- IT: Blocca il tutto con degli spilli e cuci i due tessuti insieme a 1 cm dal bordo, lasciando 4 cm senza cucirli. *Poiché il tessuto è spesso, sarà più semplice cucire a velocità 2.*

4

- FR: Retourne le tissu à travers l'ouverture et rembourre avec la ouate.
- EN: Turn the fabric inside out through the opening and stuff it with wadding.
- DE: Wende den Stoff durch die Öffnung und stopfe ihn mit der Füllwatte aus.
- NL: Breng de stof terug via de opening en vul met watten.
- ES: Dale la vuelta a la tela por la abertura y rellena con guata.
- IT: Rivolta il tessuto facendolo passare attraverso l'apertura e imbottiscilo di ovatta.



5

- FR: Avec l'aiguille à coudre et le fil blanc, ferme l'ouverture au point invisible. Replie les bords des tissus sur eux-mêmes et couds les deux épaisseurs de tissu ensemble pour que la couture soit invisible.
- EN: Use the sewing needle and the white thread to sew up the opening using blind stitch. Fold the edges of the fabric over and sew the two pieces of fabric together so the stitching can't be seen.
- DE: Schließe die Öffnung mit einer unsichtbaren Naht mithilfe der Nähnadel und dem weißen Faden. Schlage die Stoffränder einmal um und nähe sie zusammen, damit die Naht unsichtbar wird.
- NL: Sluit de opening met de naald en een witte draad met een onzichtbare steek. Vouw de randen van de stoffen op elkaar en naai de twee stoflagen samen zodat de naad onzichtbaar wordt.
- ES: Con la aguja para coser y el hilo blanco, cierra la abertura con punto invisible. Dobla los bordes de las telas sobre sí mismos y cose las dos telas juntas para que la costura sea invisible.
- IT: Prendi l'ago da cucito e del filo bianco e chiudi l'apertura con un punto invisibile. Per far sì che la cucitura non si veda, piega i bordi dei tessuti su sé stessi e cuci insieme i due spessori di tessuto.

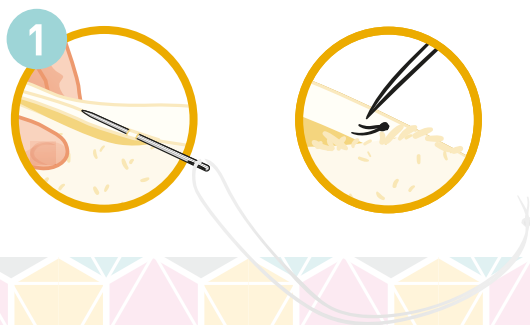

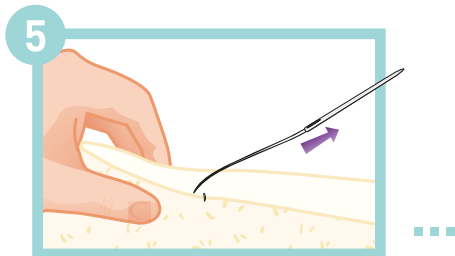
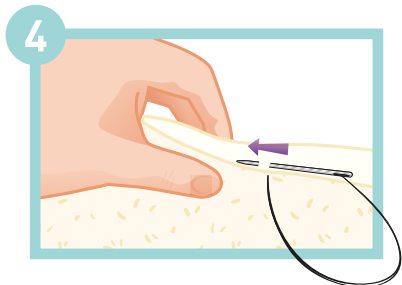
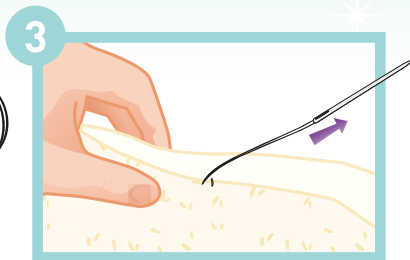
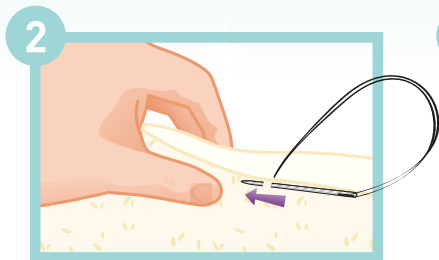

## 6

FR: Passe l'anneau en argent dans le ruban doré pour transformer le pompon en porte-clés !

EN: Thread the silver ring through the gold ribbon to make the pompon into a key ring!

DE: Fädle den silberfarbenen Ring auf die goldfarbene Kordel und verwandle so die Quaste in einen Schlüsselanhänger.

NL: Stop de zilveren ring in het vergulde lint om de pompon om te toveren tot een sleutelhanger!

ES: Pasa el anillo de plata por la cinta dorada ¡para transformar el pompón en un llavero!

IT: Fai passare l'anello argentato nel nastro dorato per trasformare il tuo pompon in un portachiavi!





# Marque-page • Bookmark Lesezeichen • Bladwijzer Marcapáginas • Segnalibro

Il te faut / You will need / Des brauchst / Wat heb je nodig? / Necesitas / Fallo tu :



## 1

- FR: Découpe 3 carrés de 10x10 cm.  
EN: Cut 3 squares measuring 10x10cm.  
DE: Schneide drei 10x10 cm große Vierecke aus.  
NL: Knip 3 vierkanten uit van 10x10 cm.  
ES: Corta 3 cuadrados de 10x10 cm.  
IT: Ritaglia 3 quadrati da 10x10 cm.

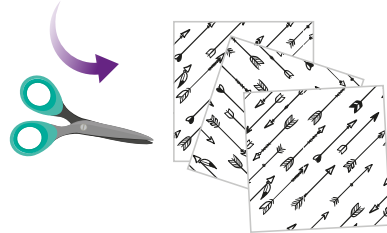
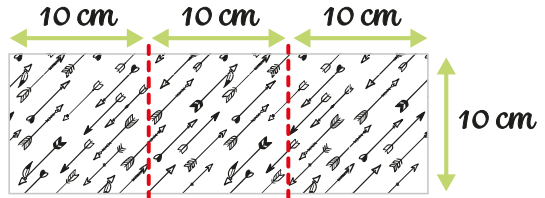

## 2

- FR: Plie un carré en diagonal envers contre envers. Demande à un adulte de repasser le pli au fer à repasser.  
EN: Fold one square diagonally, with the wrong sides together. Ask an adult to iron the fold.  
DE: Falte ein Viereck diagonal links auf links. Bitte einen Erwachsenen, den gefalteten Stoff zu bügeln.  
NL: Vouw een vierkant diagonaal met de achterkanten tegen elkaar. Vraag een volwassene om de plooi effen te strijken met een strijkijzer.  
ES: Dobra un cuadrado por la diagonal, revés con revés. Pide a un adulto que planche el pliegue.  
IT: Piega un quadrato in diagonale rovescio contro rovescio. Chiedi a un adulto di stirare la piega con il ferro da stiro.

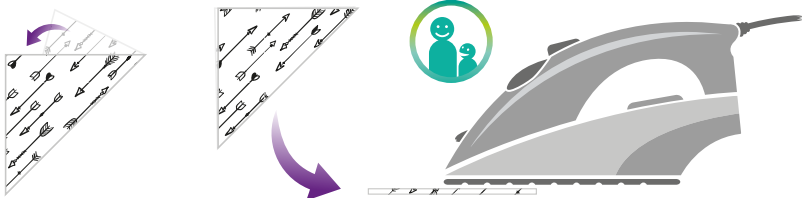

# 3

- FR: Devant toi, place un carré endroit visible puis le triangle plié et enfin le dernier carré l'envers visible.
- EN: In front of you, place one square face up, then the folded triangle, and then the final square, face down.
- DE: Lege ein Viereck mit der Vorderseite nach oben vor dich auf den Tisch, lege dann erst das gefaltete Dreieck und anschließend das letzte Viereck mit der Rückseite nach oben darauf.
- NL: Leg een vierkant voor je met de bovenkant zichtbaar, vervolgens de gevouwen driehoek en tot slot het laatste vierkant met de achterkant zichtbaar.
- ES: Delante de tí, coloca un cuadrado por el derecho, después el triángulo doblado y finalmente el último cuadrado por el revés.
- IT: Poni davanti a te un quadrato con il diritto a vista, poi il triangolo piegato e infine un quadrato con il rovescio a vista.

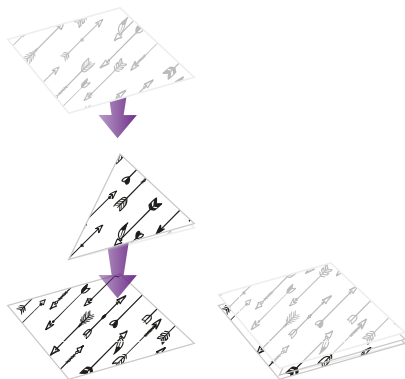

# 4

- FR: Fixe avec des épingles et couds les tissus ensemble à 0,5 cm du bord en laissant 4 cm non cousu. Commence à coudre à l'opposé du triangle plié en deux.
- EN: Pin it in place and sew the fabric together 0.5 cm from the edge, leaving 4 cm unsewn. Begin sewing opposite the triangle that you folded in half.
- DE: Fixiere mit Stecknadeln, nähe die Stoffe 0,5 cm vom Rand zusammen und lasse 4 cm frei. Beginne mit dem Nähen am anderen Ende des einmal gefalteten Dreiecks.
- NL: Maak ze vast met spelden en naai de stoffen samen op 0,5 cm van de rand en laat 4 cm niet vastgenaaid. Begin te naaien aan de tegenovergestelde zijde van de in twee gevouwen driehoek.
- ES: Fija el conjunto con alfileres y cose las telas juntas a 0,5 cm del borde dejando 4 cm sin coser. Empieza a coser en la parte opuesta del triángulo doblado por la mitad.
- IT: Blocca il tutto con degli spilli e cuci i due tessuti insieme a 0,5 cm dal bordo, lasciando 4 cm senza cucirli. Inizia a cucire dall'opposto del triangolo piegato a metà.

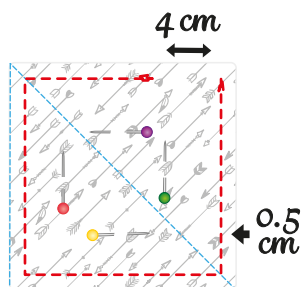

# 5

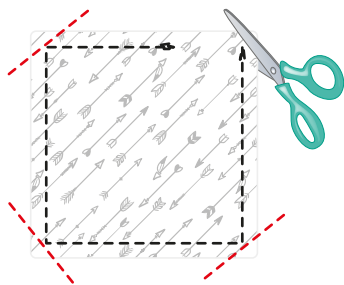

- FR: Coupe les angles comme sur le schéma.
- EN: Cut the corners as shown in the diagram.
- DE: Schneide die Ecken wie in der Abbildung dargestellt zu.
- NL: Knip de hoeken zoals aangegeven.
- ES: Corta las esquinas como en el esquema.
- IT: Taglia gli angoli come indicato nello schema.

6

- FR: Retourne les tissus à travers l'ouverture. Aide-toi d'un crayon pour retourner les angles.  
 EN: Turn the fabric inside out through the opening. Use a pencil to help you with the corners.  
 DE: Wende die Stoffe nun durch die Öffnung. Nimm einen Stift zu Hilfe, um die Ecken zu wenden.  
 NL: Draai de stoffen om doorheen de opening. Gebruik een potlood om de hoeken om te draaien.  
 ES: Dale la vuelta a las telas por la abertura. Ayúdate con un lápiz para darle la vuelta a las esquinas.  
 IT: Rivolta i pezzi di tessuto facendoli passare attraverso l'apertura. Per farlo, puoi aiutarti con una matita.

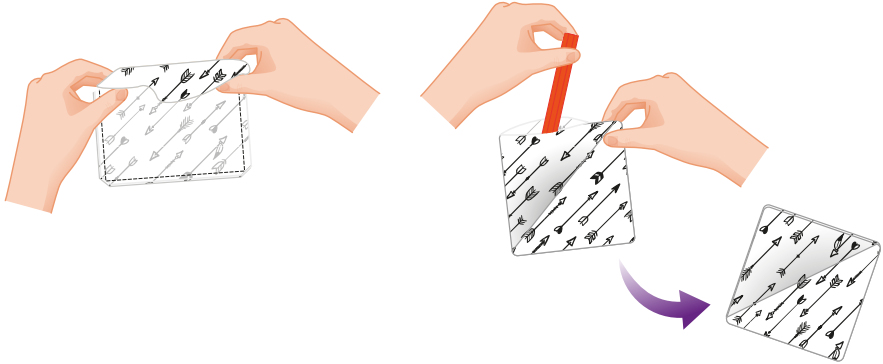

7

- FR: Avec l'aiguille à coudre et le fil blanc, ferme l'ouverture au point invisible. Replie les bords des tissus sur eux-mêmes et couds les deux épaisseurs de tissu ensemble pour que la couture soit invisible.  
 EN: Use the sewing needle and the white thread to sew up the opening using blind stitch. Fold the edges of the fabric over and sew the two pieces of fabric together so the stitching can't be seen.  
 DE: SchlieÙe die Öffnung mit einer unsichtbaren Naht mithilfe der Nähnaedel und dem weiÙen Faden. Schlage die Stoffränder einmal um und nähe sie zusammen, damit die Naht unsichtbar wird.  
 NL: Sluit de opening met de naald en een witte draad met een onzichtbare steek. Vouw de randen van de stoffen op elkaar en naai de twee stoflagen samen zodat de naad onzichtbaar wordt.  
 ES: Con la aguja para coser y el hilo blanco, cierra la abertura con punto invisible. Dobra los bordes de las telas sobre sí mismos y cose las dos telas juntas para que la costura sea invisible.  
 IT: Prendi l'ago da cucito e del filo bianco e chiudi l'apertura con un punto invisibile. Per far sì che la cucitura non si veda, piega i bordi dei tessuti su sé stessi e cuci insieme i due spessori di tessuto.

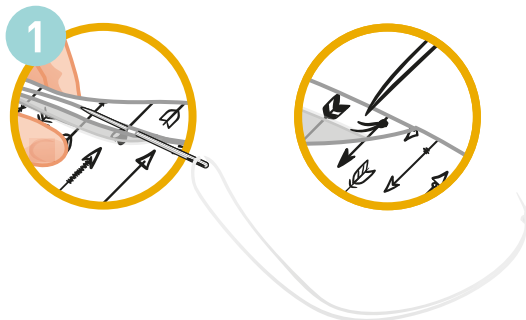

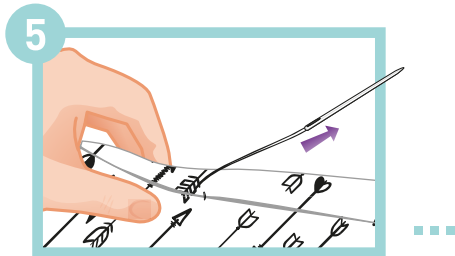
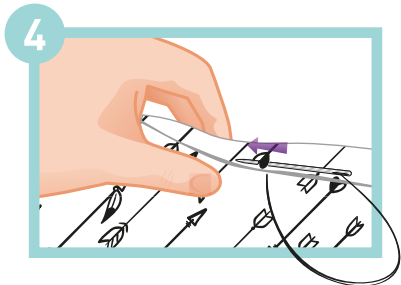
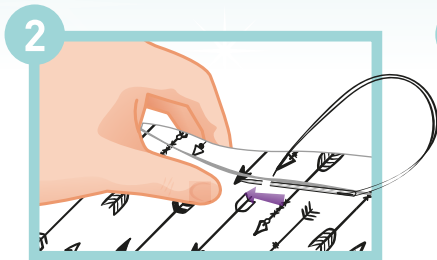

## 8

FR: Tout autour du marque-pages, réalise une surpiqûre à 0,5 cm du bord. Il s'agit tout simplement d'une couture de déco !

EN: Sew a topstitch 0.5 cm from the edge of the bookmark. This is simply decorative!

DE: Versehe das Lesezeichen rundherum mit einer Steppnaht, 0,5 cm vom Rand entfernt. Es handelt sich dabei um eine reine Ziernaht!

NL: Breng een sierstiksel aan op 0,5 cm van de rand, rondom de hele bladwijzer. Het gaat hier gewoon om een decoratief stiksel.

ES: Alrededor de todo el marcapáginas realiza un pespunte a 0,5 cm del borde. ¡Es simplemente una costura decorativa!

IT: Cuci un'impuntura a 0,5 cm dal bordo di tutto il segnalibro. Si tratta semplicemente di una cucitura decorativa!

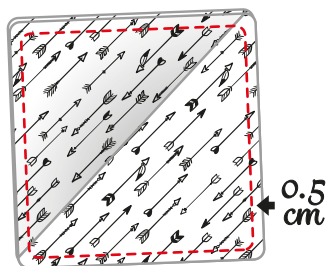



## Coussin à aiguilles • Pincushion Nadelkissen • Kussen met wijzers Alfilerero • Puntaspilli

Il te faut / You will need / Des brauchst / Wat heb je nodig? / Necesitas / Fallo tu :



# 1

FR: Sur l'envers du tissu, trace un rond de 12 cm de diamètre. Tu peux utiliser un bol par exemple. Découpe les ronds et place-les endroit contre endroit.

EN: On the back of the fabric, draw a circle 12 cm in diameter. You can use a round object such as a bowl. Cut out the circles and place them face to face.

DE: Auf der Rückseite des Stoffes zeichnest du einen Kreis mit 12 cm Durchmesser. Du kannst dazu beispielsweise eine kleine Schale verwenden. Schneide die Kreise aus und lege sie rechts auf rechts aufeinander.

NL: Teken op de achterkant van de stof een cirkel met een diameter van 12 cm. Je kunt hiervoor bijvoorbeeld een kom gebruiken. Knip de cirkels uit en plaats ze met de bovenkant tegen elkaar.

ES: En la parte trasera de la tela, dibuja un círculo de 12 cm de diámetro. Por ejemplo, puedes usar un bol. Recorta los círculos y colócalos derecho con derecho.

IT: Traccia un cerchio di 12 cm di diametro sul rovescio del tessuto. Per farlo puoi anche usare una scodella. Ritaglia i cerchi e mettili dritto contro dritto.

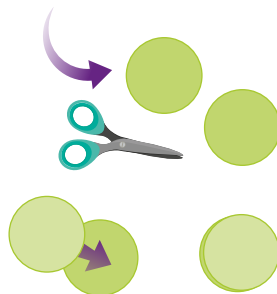
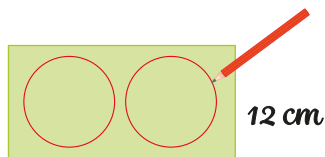

# 2

FR: Fixe avec des épingles et couds les tissus ensemble à 1 cm du bord en laissant 4 cm non cousu.

EN: Pin it in place and sew the fabric together 1 cm from the edge, leaving 4 cm unsewn.

DE: Fixiere mit Stecknadeln, nähe die Stoffe 1 cm vom Rand zusammen und lasse 4 cm frei.

NL: Maak ze vast met spelden en naai de stoffen samen op 1 cm van de rand en laat 4 cm niet vastgenaaid.

ES: Fija el conjunto con alfileres y cose las telas juntas a 1 cm del borde dejando 4 cm sin coser.

IT: Blocca il tutto con degli spilli e cuci i due tessuti insieme a 1 cm dal bordo, lasciando 4 cm senza cucirli.

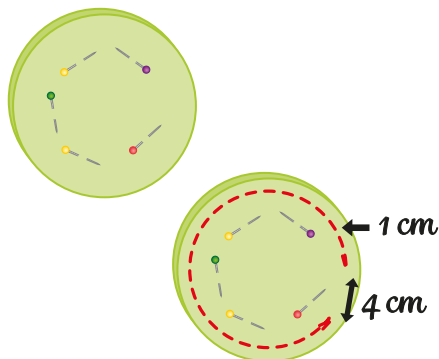

# 3

- FR: Retourne le tissu à travers l'ouverture et rembourre avec la ouate.  
EN: Turn the fabric inside out through the opening and stuff it with wadding.  
DE: Wende den Stoff durch die Öffnung und stopfe ihn mit der Füllwatte aus.  
NL: Breng de stof terug via de opening en vul met watten.  
ES: Dale la vuelta a la tela por la abertura y rellena con guata.  
IT: Rivolta il tessuto facendolo passare attraverso l'apertura e imbottiscilo di ovatta.

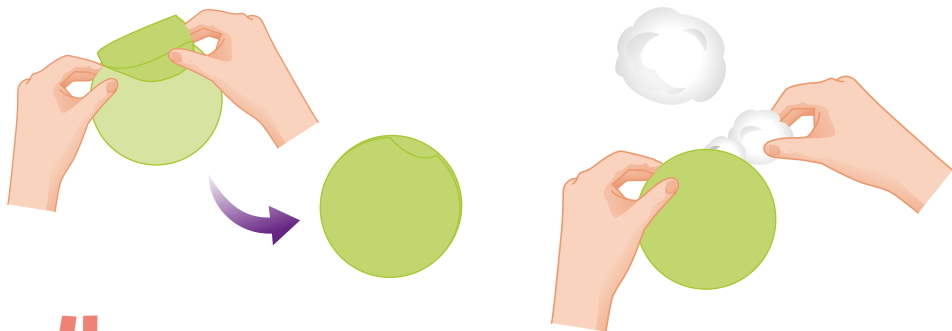

# 4

- FR: Avec l'aiguille à coudre et le fil blanc, ferme l'ouverture au point invisible. Replie les bords des tissus sur eux-mêmes et couds les deux épaisseurs de tissu ensemble pour que la couture soit invisible.  
EN: Use the sewing needle and the white thread to sew up the opening using blind stitch. Fold the edges of the fabric over and sew the two pieces of fabric together so the stitching can't be seen.  
DE: Schließe die Öffnung mit einer unsichtbaren Naht mithilfe der Nähnadel und dem weißen Faden. Schlage die Stoffränder einmal um und nähe sie zusammen, damit die Naht unsichtbar wird.  
NL: Sluit de opening met de naald en een witte draad met een onzichtbare steek. Vouw de randen van de stoffen op elkaar en naai de twee stoflagen samen zodat de naad onzichtbaar wordt.  
ES: Con la aguja para coser y el hilo blanco, cierra la abertura con punto invisible. Dobra los bordes de las telas sobre sí mismos y cose las dos telas juntas para que la costura sea invisible.  
IT: Prendi l'ago da cucito e del filo bianco e chiudi l'apertura con un punto invisibile. Per far sì che la cucitura non si veda, piega i bordi dei tessuti su sé stessi e cuci insieme i due spessori di tessuto.

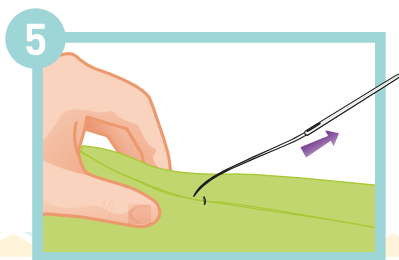
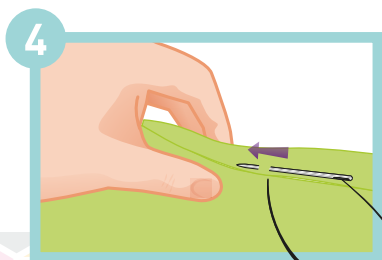
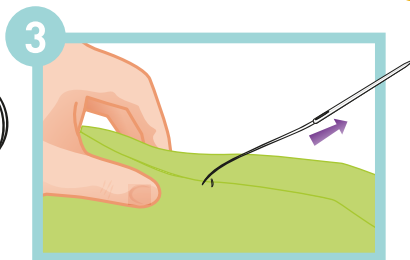
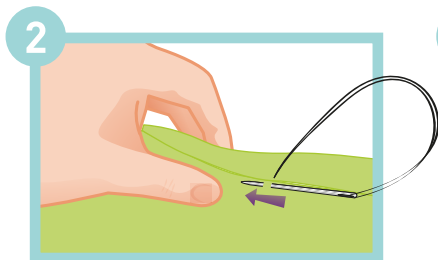
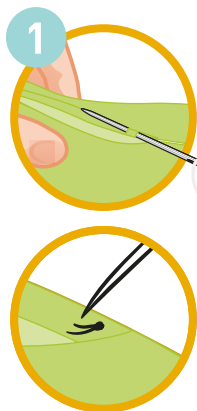

# 5

- FR: Place le coussin au centre du fil de coton orange et réalise un tissage comme sur le schéma. Termine par un noeud.
- EN: Place the cushion in the middle of the orange cotton thread and weave it as shown in the diagram. Tie a knot in the end to finish.
- DE: Lege das Kissen in die Mitte des orangefarbenen Baumwollfadens und fertige eine Webarbeit an, wie in der Abbildung dargestellt. Abschließend machst du einen Knoten.
- NL: Plaats het kussen in het midden van de oranje katoenen draad en naai zoals aangegeven. Eindig met een knoop.
- ES: Coloca el alfilertero en el centro del hilo de algodón naranja y haz una tejedura como en el esquema. Termina con un nudo.
- IT: Disponi il puntaspilli al centro del filo di cotone arancione, tessi come indicato nello schema e termina facendo un nodo.

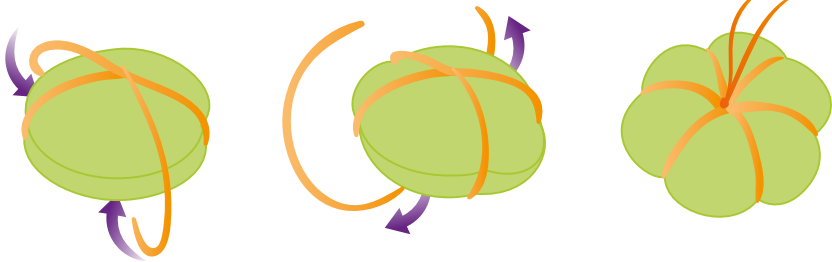
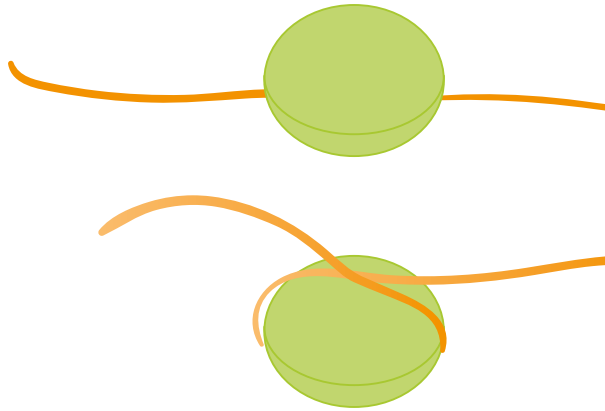

# 6

- FR: Place un bouton de chaque côté du coussin où se croisent les fils orange.
- EN: Place a button on each side of the cushion where the orange threads cross.
- DE: Lege einen Knopf auf jede Seite des Kissens, wo sich die orangefarbenen Fäden kreuzen.
- NL: Plaats een knop aan elke zijde van het kussen waar de oranje draden elkaar kruisen.
- ES: Coloca un botón de cada lado del alfilertero, donde se cruzan los hilos de color naranja.
- IT: Aggiungi un bottone da ogni lato del puntaspilli nel punto in cui si incrociano i fili arancioni.

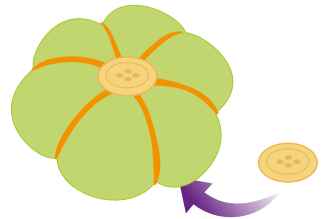

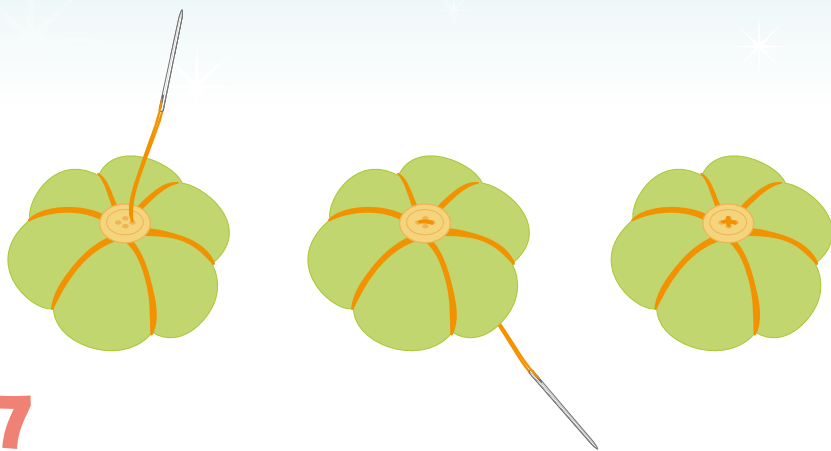

# 7

- FR: Avec l'aiguille à coudre et le fil orange, couds le bouton en croix en serrant à chaque passage. Termine par un noeud.
- EN: With the sewing needle and the orange thread, sew on the button using cross stitch. Tie a knot in the end to finish.
- DE: Nähe mit der Nähnaedel und dem orangefarbenen Faden den Knopf per Kreuzstich an und ziehe den Faden bei jeder Durchführung fest. Abschließend machst du einen Knoten.
- NL: Gebruik de naainaald en de oranje draad om de knop in kruissteek te naaien en deze aan te halen bij elke doorgang. Eindig met een knoop.
- ES: Con la aguja para coser y el hilo naranja, cose el botón en cruz apretando en cada paso. Termina con un nudo.
- IT: Cuci il bottone a croce con l'ago e il filo arancione stringendo a ogni passaggio e termina facendo un nodo.





# Pochette • Pouch Tasche • Tasje Bolsita • Pochette

Il te faut / You will need / Des brauchst / Wat heb je nodig? / Necesitas / Fallo tu :

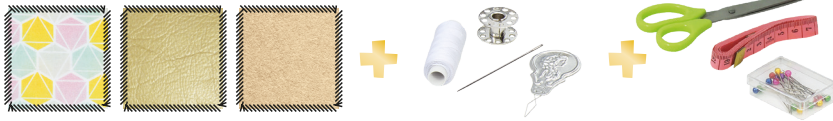

## 1

FR: Découpe le coton et la feutrine en suivant le schéma. Mesure et trace avec une règle et un crayon puis découpe le haut en arrondi.

EN: Cut the cotton and the felt, following the diagram. Measure and draw the rounded top with a pencil and ruler, then cut it out.

DE: Schneide die Baumwolle und den Filz gemäß Abbildung zu. Nutze für die Abmessungen ein Lineal, übertrage sie mit einem Stift und schneide die Oberseite dann rund zu.

NL: Knip de stof en het wolvlit zoals aangegeven. Meet en teken met een liniaal en een potlood en knip dit vervolgens bovenaan afgerond uit.

ES: Corta el algodón y el fieltro siguiendo el esquema. Mide y traza con una regla y un lápiz y después corta la parte superior redondeada.

IT: Taglia il cotone e il feltro seguendo lo schema. Misura la parte superiore e traccia una riga con una matita, quindi ritagliala dandole una forma arrotondata.

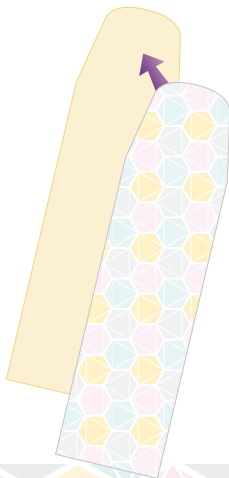
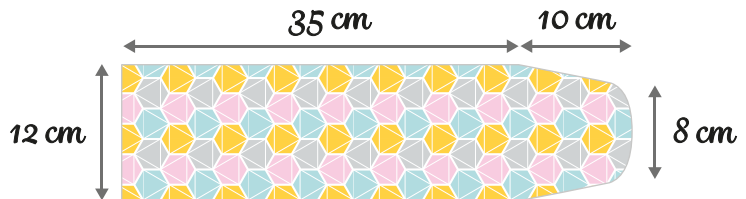

## 2

FR: Epingle les tissus endroit contre endroit.

EN: Pin the fabric face to face.

DE: Stecke die Stoffe rechts auf rechts aufeinander fest.

NL: Speld de stoffen met de bovenkanten tegen elkaar.

ES: Sujeta con alfileres las telas derecho con derecho.

IT: Metti i tessuti dritto contro dritto e bloccali con uno spillo.

# 3

FR: Couds uniquement le rabat de la pochette.

EN: Sew just the pouch's flap.

DE: Nähe nur den Umschlag der Tasche.

NL: Naai alleen de overslag van het tasje.

ES: Cose únicamente la solapa de la bolsita.

IT: Cuci solo il risvolto della pochette.

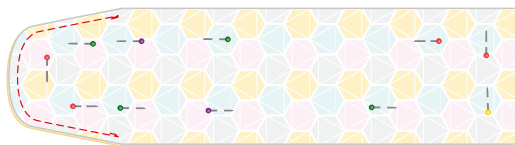

# 4

FR: Découpe les angles et tout autour de la partie arrondie sans couper les coutures.

EN: Cut the corners and around the rounded part without cutting the stitches.

DE: Schneide die Ecken sowie den gesamten abgerundeten Teil zu, ohne die Nähte zu zerschneiden.

NL: Knip de hoeken af en knip helemaal rond het afgeronde gedeelte zonder in de naden te knippen.

ES: Corta las esquinas y alrededor de la parte redondeada sin cortar las costuras.

IT: Ritaglia gli angoli e tutto attorno alla parte arrotondata senza tagliare le cuciture.

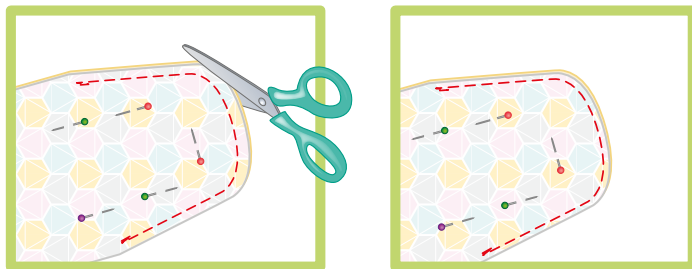

# 5

FR: Retourne le rabat.

EN: Turn the flap inside out.

DE: Wende den Umschlag.

NL: Draai de overslag om.

ES: Dale la vuelta a la solapa.

IT: Gira il risvolto.

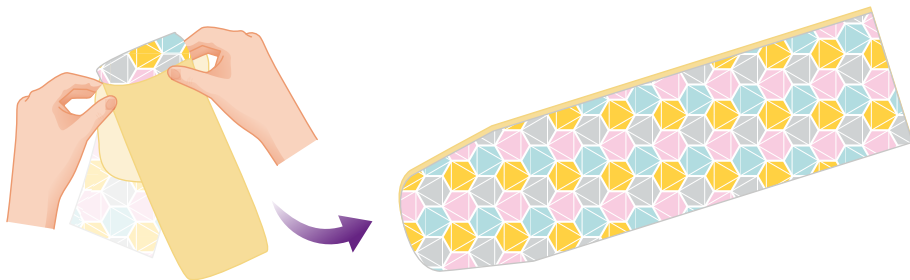

## 6

- FR: Plie la feutrine et le coton sur 1 cm. Marque le pli avec l'ongle ou un fer à repasser.
- EN: Fold the felt and cotton 1 cm from the edge. Mark the fold with your nail or an iron.
- DE: Falte 1 cm Filz und Baumwolle um. Markiere die Falte mit dem Fingernagel oder einem Bügeleisen.
- NL: Vouw het wolvlit en katoen over 1 cm. Markeer de vouw met je vinger of met een strijkijzer.
- ES: Dobla el fieltro y el algodón sobre 1 cm. Marca el pliegue con la uña o con una plancha.
- IT: Piega il feltro e il cotone per 1 cm. Segna la piega con l'unghia o con il ferro da stiro.

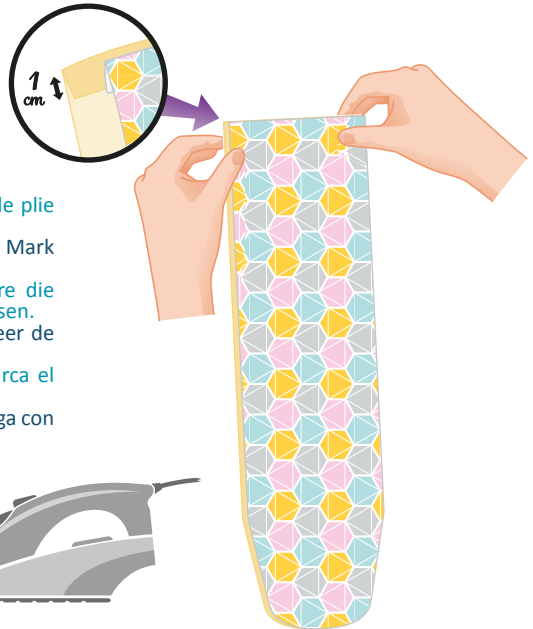

## 7

- FR: Place la bande de simili-cuir à l'endroit à 2 cm de bord.
- EN: Place the strip of imitation leather face up 2cm from the edge.
- DE: Platziere den Streifen aus Kunstleder mit der Vorderseite nach oben 2 cm vom Rand entfernt.
- NL: Plaats de kunstleren band op de juiste plek op ongeveer 2 cm van de rand.
- ES: Coloca la cinta de polipiel del derecho a 2 cm del borde.
- IT: Applica la striscia di ecopelle sul diritto a 2 cm dal bordo.

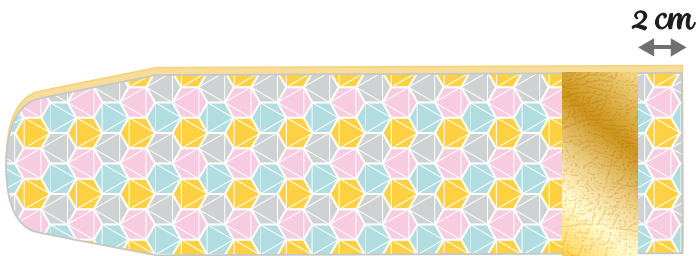

# 8

- FR: Ramène les tissus de chaque côté en s'alignant sur le haut de la pochette. Epingle pour fixer.  
EN: Bring the fabric together on each side, ensuring the top of the pouch is lined up. Pin it in place.  
DE: Platziere die Stoffe auf jeder Seite so, dass sie sich an der Oberseite der Tasche ausrichten. Fixiere mit Stecknadeln.  
NL: Breng de stoffen van beide zijden samen en lijn ze uit op de bovenkant van het tasje. Gebruik een speld om alles te bevestigen.  
ES: Vuelve a traer las telas de cada lado alineándote sobre la parte superior de la bolsita. Usa los alfileres para sujetar.  
IT: Allinea i tessuti di entrambi i lati con la parte superiore della pochette. Blocca il tutto con uno spillo.

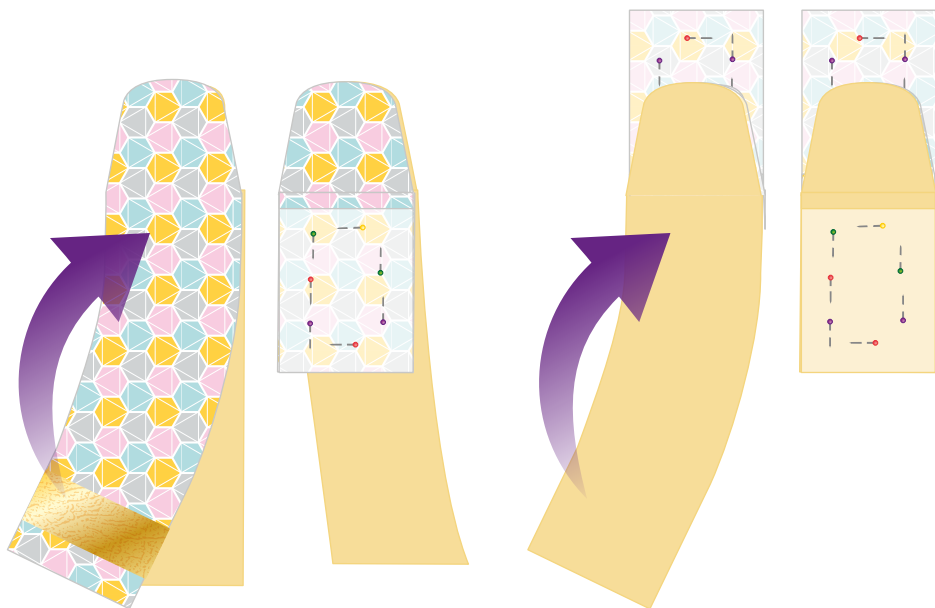

# 9

- FR: Couds chaque côté. Mets toi en vitesse 2 ce sera plus facile compte tenu de l'épaisseur de tissu.  
EN: Sew each side. This will be easier at speed 2 given the thickness of the fabric.  
DE: Nähe jede Seite. Schalte in Geschwindigkeit 2, damit lassen sich dicke Stoffe leichter nähen.  
NL: Naai elke kant. Zet de machine in snelheid 2 zodat gemakkelijker wordt rekening gehouden met de dikte van de stof.  
ES: Cose cada lado. Pon la velocidad 2, será más fácil teniendo en cuenta el grosor de la tela.  
IT: Cuci entrambi i lati a velocità 2: il tessuto è spesso e a questa velocità sarà più facile cucirlo.

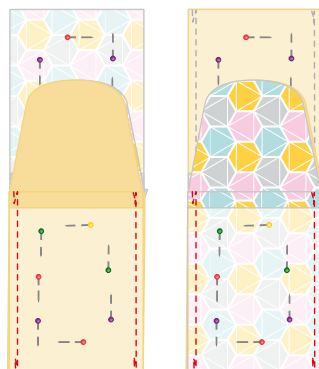

# 10

- FR: Retourne le coton à l'endroit et insère la pochette en feutrine à l'intérieur.  
EN: Turn the cotton right-side out and insert the felt pouch into it.  
DE: Drehe die Baumwolle auf rechts, d. h. mit der Vorderseite nach außen und setze innen die Filztasche ein.  
NL: Draai het stukje katoen weer om en steek het tasje van vilt erin.  
ES: Dale la vuela al algodón para que quede del derecho e introduce la bolsita de fieltro en el interior.  
IT: Riporta il cotone al diritto e inserisci al suo interno la pochette in feltro.

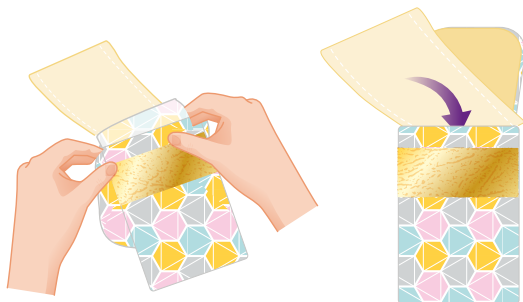

# 11

- FR: Place les deux morceaux de tissu en haut de la pochette bord à bord. Tu vas coudre soit à la main, soit à la machine si tu es à l'aise.  
EN: Place the two pieces of fabric at the top of the pouch edge to edge. You can sew by hand or use the machine if you prefer.  
DE: Lege die beiden Stoffstücke oben an der Tasche aufeinander. Du kannst entweder per Hand oder, wenn du geübt bist, mit der Maschine nähen.  
NL: Plaats de twee stukken stof aan de bovenkant van het tasje met de randen tegen elkaar. Je kunt naaien met de hand of met de machine als je voelt dat je dat kunt.  
ES: Coloca los dos trozos de tela en la parte superior de la bolsita, borde con borde. Coserás o bien a mano o bien a máquina si te resulta cómodo.  
IT: Metti i due pezzi di tessuto sulla parte superiore bordo contro bordo. Cuci il tutto a mano o anche a macchina, se te la senti.

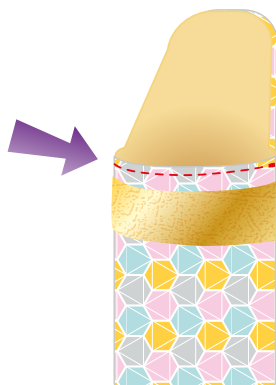



## Porte-monnaie • Purses Portemonnaie • Portemonnee Monedero • Portamonete

Il te faut / You will need / Des brauchst / Wat heb je nodig? / Necesitas / Fallo tu :

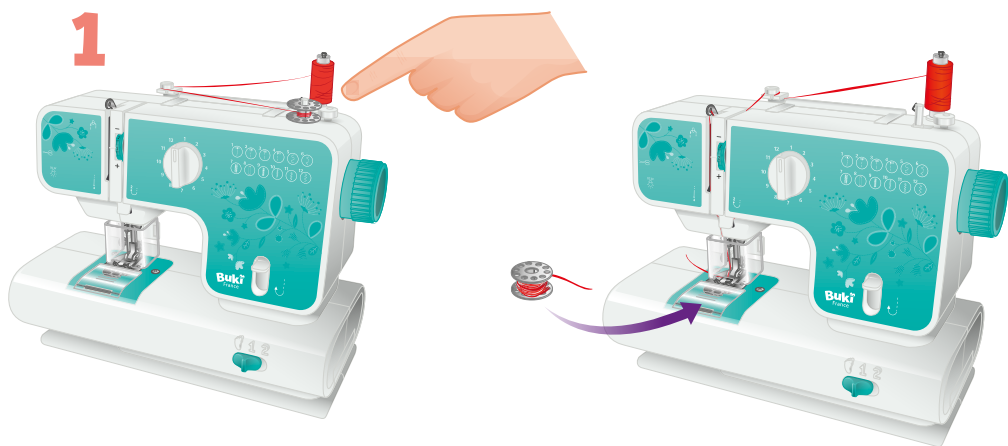

FR: Prépare une canette avec le fil rouge (tu n'as pas besoin de la remplir) puis enfile la bobine rouge sur la machine.

EN: Prepare a bobbin of red thread (you don't need to fill it) then thread the red reel onto the machine.

DE: Bereite eine Unterfadenspule mit dem roten Faden vor (ein Aufspulen ist nicht nötig) und fädle dann die rote Spule auf die Maschine.

NL: Bereid een spoeltje met rode draad voor (als je die niet moet vullen) en plaats dan de rode spoel op de machine.

ES: Prepara una canilla con hilo rojo (no hace falta llenarla) y, después, introduce la bobina roja en la máquina.

IT: Prepara una spoletta di filo rosso (non serve che sia piena) e metti il rocchetto rosso nella macchina da cucire.

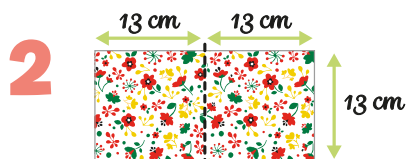

FR: Coupe chaque tissu en deux pour obtenir 4 carrés de 13x13 cm.

EN: Cut each piece of fabric in half so you have four squares of 13x13 cm.

DE: Schneide die Stoffe in zwei Teile, sodass du vier 13x13 cm große Quadrate erhältst.

NL: Knip elk stuk stof in twee om 4 vierkanten van 13x13 cm te verkrijgen.

ES: Corta cada tela por la mitad para obtener 4 cuadrados de 13x13 cm.

IT: Taglia i tessuti a metà per ottenere 4 quadrati da 13x13 cm.

# 3

- FR: Surfile le tour des carrés de tissus avec le point ZigZag n° 10.  
EN: Oversew the edge of the square pieces of fabric with zigzag stitch no. 10.  
DE: Versäubere die Umrandung der Quadrate per Zickzackstich Nr. 10.  
NL: Naai rond de vierkante stukken stof met zigzagsteek nr. 10.  
ES: Sobrehila el contorno de los cuadrados de tela con el punto zigzag n.º 10.  
IT: Cuci a sopraffilo il bordo dei quadrati di tessuto con il punto zigzag n° 10.



# 4

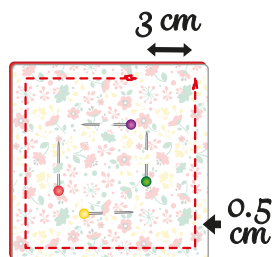
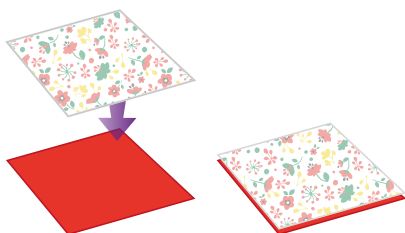

- FR: Place endroit contre endroit un tissu fleuri et un tissu uni. Couds à 0.5cm du bord en laissant 3 cm non cousu. Recommence avec les 2 carrés restants.  
EN: Place a floral piece of fabric face to face with a plain piece of fabric. Sew 0.5 cm from the edge, leaving 3 cm unsewn. Repeat with the two remaining squares.  
DE: Lege einen geblünten und einen einfarbigen Stoff rechts auf rechts aufeinander. Nähe die Stoffe 0,5 cm vom Rand zusammen und lasse 3 cm frei. Verfahre ebenso mit den beiden verbleibenden Quadraten.  
NL: Plaats een bloemenstof en een eenkleurige stof met de bovenkanten tegen elkaar. Naai op 0,5 cm van de rand en laat 3 cm niet genaaid. Begin opnieuw met de 2 resterende vierkante stukken stof.  
ES: Coloca derecho con derecho una tela con flores y una tela lisa. Cose a 0,5 cm del borde dejando 3 cm sin coser. Repite con los 2 cuadrados restantes.  
IT: Disponi un pezzo di tessuto a fiori e uno a tinta unita dritto contro dritto. Cuci i due tessuti insieme a 0,5cm dal bordo, lasciando 3 cm senza cucirli. Ripeti l'operazione per gli altri 2 quadrati.

# 5

- FR: Retourne les tissus et ferme avec du fil rouge et une aiguille à coudre en mettant les tissus bords à bords et sans que la couture ne soit visible.  
EN: Turn the fabric inside out and sew up the opening with red thread and a sewing needle, placing the fabric edge to edge and ensuring that the stitches are not visible.  
DE: Wende die Stoffe und verschließe sie mit dem roten Faden und der Nähnadel, indem du die Stoffe aufeinander legst, ohne dass die Naht sichtbar ist.  
NL: Draai de stoffen om en sluit met een rode draad en een naainaald terwijl u de stoffen met de randen op elkaar plaatst en dit zonder dat de naad zichtbaar is.  
ES: Dale la vuelta a las telas y cierra con hilo rojo y una aguja para coser colocando las telas borde con borde y sin que se vea la costura.  
IT: Rivolta i tessuti e cuci il tutto con una cucitura invisibile con ago e filo rosso disponendo i tessuti bordo contro bordo.

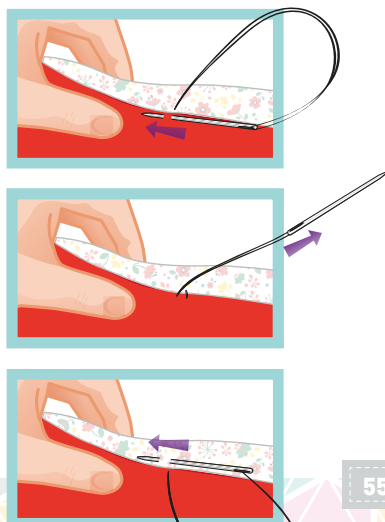

# 6

FR: Ouvre la fermeture éclair et place-la à l'envers sur le bord du tissu fleuri. Epingle pour fixer.

EN: Open the zip and place it face down on the edge of the floral fabric. Pin it in place.

DE: Öffne den Reißverschluss und platziere ihn mit der Rückseite nach oben auf dem Rand des geblühten Stoffes. Fixiere mit Stecknadeln.

NL: Open de ritssluiting en plaats deze omgedraaid op het rand van de gebloemde stof. Gebruik een speld om alles te bevestigen.

ES: Abre la cremallera y colócala en el revés, sobre el borde de la tela con flores. Usa los alfileres para sujetar.

IT: Apri la chiusura lampo e disponila al rovescio sul bordo del tessuto a fiori. Blocca il tutto con uno spillo.



# 7

FR: Place le bord de la fermeture éclair sur le bord du pied de biche. Retire les aiguilles au fur et à mesure que tu couds.

*Lorsque le zip de la fermeture te gêne, arrête de coudre, lève le pied de biche en le laissant piquer dans le tissu. Demande à un adulte de retirer la protection et de fermer la fermeture. Remplace la protection et reprends ta couture jusqu'au bout du tissu.*

EN: Place the edge of the zip at the edge of the presser foot. Remove the needles as required as you sew.

*When the zip gets in your way, stop sewing and raise the presser foot, leaving it in the fabric. Ask an adult to remove the guard and close the zip. Replace the guard and continue sewing until you reach the end of the fabric.*

DE: Lege den Rand des Reißverschlusses auf den Rand des Nähfußes. Entferne nacheinander die Stecknadeln, während du nähst.

*Stört dich der Reißverschluss, unterbreche das Nähen und hebe den Nähfuß an. Die Nadel bleibt dabei im Stoff stecken. Bitte einen Erwachsenen, den Schutz zu entfernen und den Verschluss zu schließen. Bringe den Schutz wieder an und nähe bis zum Stoffende weiter.*

NL: Plaats de rand van de ritssluiting op de rand van het naaivoetje. Neem de spelden weg tijdens het naaien.

*Wanneer de ritssluiting in de weg zit, stop je met naaien, til je het naaivoetje op en laat je de naald prikken in de stof. Vraag een volwassene om de bescherming weg te halen en de rits dicht te doen; Plaats de bescherming terug en hervat het naaien tot het einde van de stof.*

ES: Coloca el borde de la cremallera sobre el borde del prensatelas. Retira los alfileres a medida que coses.

*Quando te moleste el cierre de la cremallera, para de coser y levanta el prensatelas dejando la aguja pinchada en la tela. Pide a un adulto que retire la protección y que ajuste el cierre. Coloca de nuevo la protección y continua la costura hasta el extremo de la tela.*

IT: Fai combaciare il bordo della chiusura lampo con il bordo del piedino. Man mano che cuci togli gli spilli. Quando la lampo della chiusura ti dà fastidio, smetti di cucire, alza il piedino e lascia che l'ago infilzi il tessuto. Chiedi a un adulto di rimuovere la protezione e di chiudere la zip. Reinsersici il protezione e ricomincia a cucire fino ad arrivare alla fine del tessuto.



# 8

- FR: Place l'autre morceau de fermeture éclair (la fermeture est fermée) sur le second carré de tissu et toujours à l'envers sur le tissu fleuri. Epingle pour fixer.
- EN: Place the other piece of the zip (with it closed) on the second square of fabric and also face down on the floral fabric. Pin it in place.
- DE: Lege das andere Stück des (geschlossenen) Reißverschlusses auf das zweiten Stoffquadrat, auch hier mit der Rückseite nach oben auf dem geblühten Stoff. Fixiere mit Stecknadeln.
- NL: Plaats het andere deel van de ritssluiting (de sluiting wordt gesloten) op het tweede vierkant en nog steeds met de bovenkant op de gebloemde stof. Gebruik een speld om alles te bevestigen.
- ES: Coloca el otro trozo de la cremallera (la cremallera está cerrada) en el segundo cuadrado de tela y también en el revés sobre la tela con flores. Usa los alfileres para sujetar.
- IT: Disponi l'altra parte della chiusura lampo (la zip è chiusa) sul secondo quadrato di tessuto fiorito sempre al rovescio. Blocca il tutto con uno spillo.

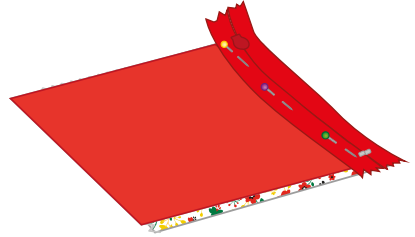

# 9

- FR: Place le bord de la fermeture éclair sur le bord du pied de biche. Retire les aiguilles au fur et à mesure que tu couds. *Lorsque le zip te gêne, répète l'étape 7 mais en ouvrant cette fois la fermeture.*
- EN: Place the edge of the zip at the edge of the presser foot. Remove the needles as required as you sew. *When the zip gets in your way, repeat step 7, but this time opening the zip.*
- DE: Lege den Rand des Reißverschlusses auf den Rand des Nähfußes. Entferne nacheinander die Stecknadeln, während du nähest. *Stört dich der Reißverschluss, wiederhole Schritt 7, allerdings mit geöffnetem Verschluss.*
- NL: Plaats de rand van de ritssluiting op de rand van het naaivoetje. Neem de spelden weg tijdens het naaien. *Wanneer de rits je hindert, herhaal je stap 8 maar ga je de sluiting deze keer sluiten.*
- ES: Coloca el borde de la cremallera sobre el borde del prensatelas. Retira los alfileres a medida que coses. *Cuando el cierre de moleste, repite la etapa 7, pero esta vez abriendo la cremallera.*
- IT: Fai combaciare il bordo della chiusura lampo con il bordo del piedino. Man mano che cuci togli gli spilli. *Quando la chiusura ti dà fastidio, ripeti l'operazione indicata al punto 7, ma stavolta aprendo la zip.*

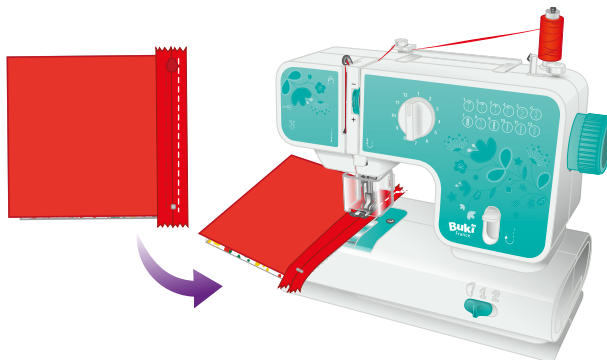

# 10

- FR: Réalise une couture sur l'endroit de la fermeture éclair pour aplatir le tissu.  
*Déplace le zip lorsqu'il te gêne comme dans les étapes précédentes.*
- EN: Sew over the face of the zip to flatten the fabric.  
*Move the zip when it gets in your way as in the previous steps.*
- DE: Fertige eine Naht auf der Vorderseite des Reißverschlusses an, um den Stoff zu glätten.  
*Verschiebe den Reißverschluss, wenn er dich stört, wie oben beschrieben.*
- NL: Maak een naad op de plaats van de ritsluiting om de stof vlak te maken.  
*Verplaats de rits als deze je hindert zoals in de voorgaande stappen.*
- ES: Realiza una costura del derecho de la cremallera para aplastar la tela.  
*Desplaza el cierre cuando te moleste como en las etapas anteriores.*
- IT: Fai una cucitura sul dritto della chiusura lampo per appiattare il tessuto.  
*Quando ti dà fastidio per cucire, sposta la zip come nei passaggi precedenti.*

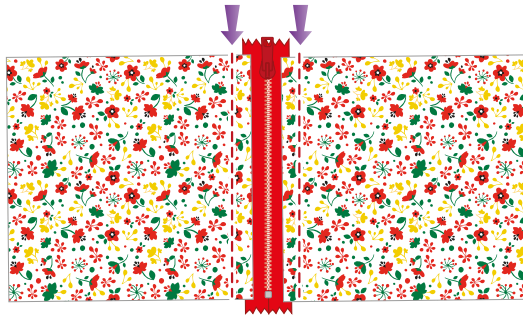

# 11

- FR: Utilise du fil blanc pour la bobine et la canette.  
EN: Use white thread for the reel and bobbin.  
DE: Verwende den weißen Faden für den Oberfaden und den Unterfaden.  
NL: Gebruik witte draad voor de klos en de spoel.  
ES: Usa el hilo blanco para la bobina y la canilla.  
IT: Usa del filo bianco per il rocchetto e la spoletta.

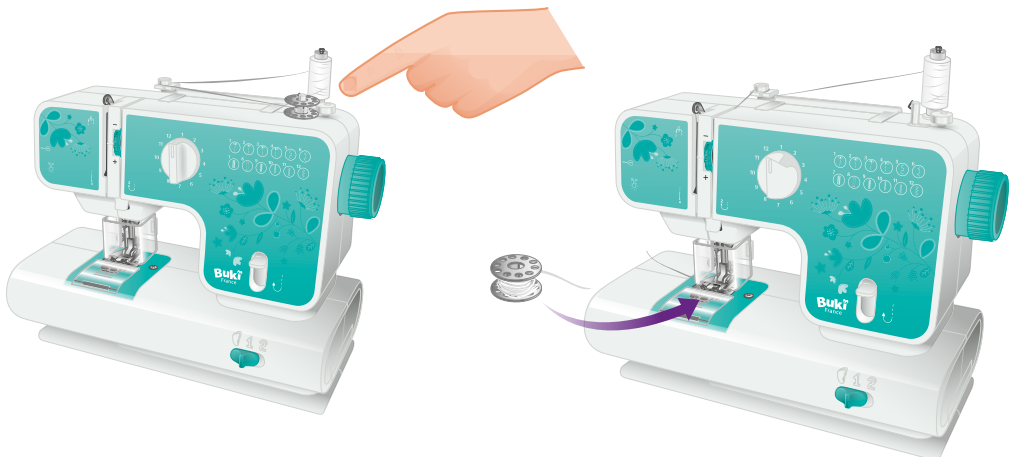

# 12

- FR: Plie endroit contre endroit et fixe avec une épingle. Coupe l'excédent de fermeture.  
EN: Fold the fabric face to face and pin it in place. Cut off the excess zip.  
DE: Falte rechts auf rechts zusammen und fixiere mit einer Stecknadel. Überschüssigen Verschluss schneidest du ab.  
NL: Vouw met de bovenkanten tegen elkaar en maak ze vast met een speld. Knip de resterende sluiting.  
ES: Dobla derecho con derecho y fija el conjunto con un alfiler. Corta lo que sobre de cremallera.  
IT: Piega dritto contro dritto e blocca il tutto con uno spillo. Taglia il pezzo di chiusura in eccesso.

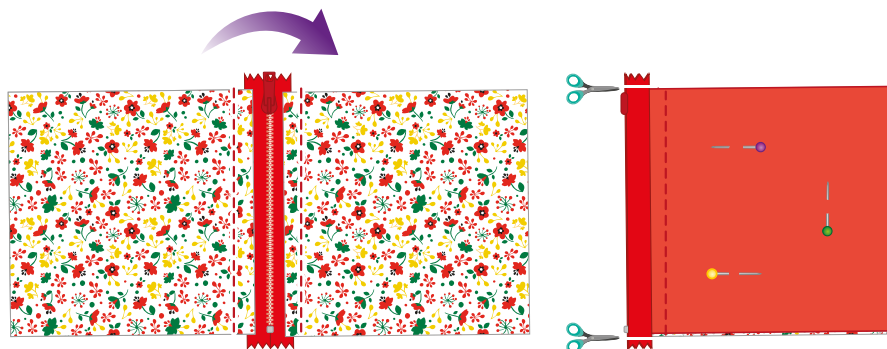

# 13

- FR: Avec une aiguille et du fil blanc, couds sur la fermeture. Cet endroit risque d'être trop épais pour la machine. Reprends ensuite la couture sur le tissu avec la machine.  
EN: With a needle and white thread, sew over the zip. The material may be too thick for the machine here. Then continue to sew using the machine.  
DE: Nähe mit einer Nadel und weißem Faden auf dem Verschluss. Diese Stelle ist möglicherweise zu dick für die Maschine. Setze das Nähen auf dem Stoff anschließend mit der Maschine fort.  
NL: Naai over de sluiting met een naald met witte draad. Deze plek zou te dik kunnen zijn voor de machine. Hervat het naaien van de stof vervolgens op de machine.  
ES: Con una aguja e hilo blanco, cose sobre la cremallera. Este sitio podría ser demasiado grueso para la máquina. Continúa después la costura sobre la tela con la máquina.  
IT: Cuci la chiusura a mano con l'ago e il filo bianco. Questo punto è sicuramente troppo spesso per farlo a macchina. Riprendi la cucitura sul tessuto con la macchina.

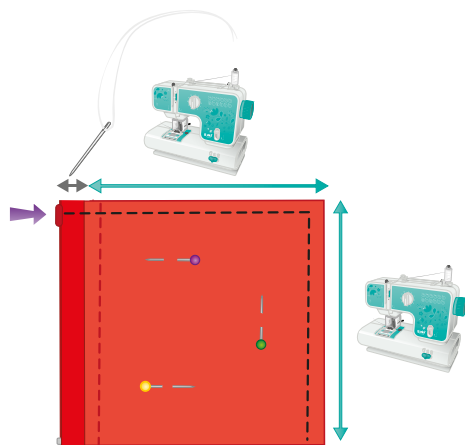

# 14

- FR: Ouvrir un peu la fermeture éclair avant de faire la dernière couture. Place le tissu comme sur le dessin. Épingler. Réaliser la dernière couture.
- EN: Open the zip slightly before sewing the last seam. Arrange the fabric as shown in the picture. Pin. Finish stitching.
- DE: Öffne vor dem Nähen der letzten Naht ein wenig den Reißverschluss. Platziere den Stoff wie auf der Zeichnung dargestellt. Stecke alles mit Stecknadeln zusammen. Nähe die letzte Naht.
- NL: Open de ritssluiting een beetje voordat je de laatste steek maakt. Plaats de stof zoals aangegeven op de tekening. Speld vast. Maak de laatste steek.
- ES: Abre un poco la cremallera antes de hacer la última costura. Coloca la tela como en el dibujo. Usa un alfiler. Realiza la última costura.
- IT: Apri leggermente la chiusura lampo prima di procedere con l'ultima cucitura. Disponi il tessuto come mostrato nel disegno. Applica una spilla. Fai l'ultima cucitura.

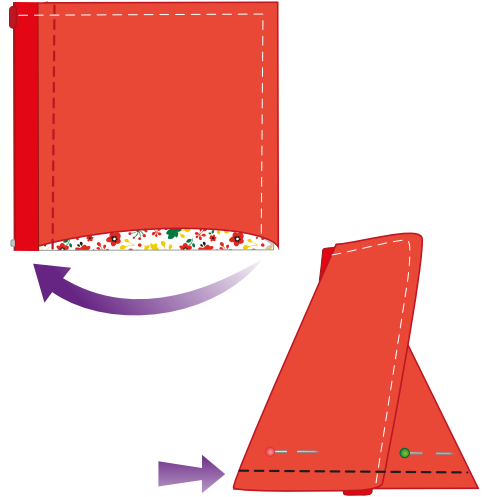

# 15

- FR: Retourner le porte-monnaie par l'ouverture de la fermeture que tu as laissé. Pour bien retourner les coins, aide-toi de la pointe d'un crayon.
- EN: Turn the purse inside out through the opening you left in the zip. Use the point of a pencil to help with the corners.
- DE: Wende das Portemonnaie durch die verbliebene Verschlussöffnung. Um die Ecken ordentlich zu wenden, nutze die Spitze eines Stifts.
- NL: Draai de portemonnee om door het openen van de sluiting die je hebt opengelaten. Gebruik een potlood om de hoeken goed om te draaien.
- ES: Dale la vuelta al monedero por la abertura del cierre que has dejado. Para darles la vuelta correctamente a las esquinas, ayúdate con la punta de un lápiz.
- IT: Rivolta il portamonete facendolo passare attraverso l'apertura e la chiusura che hai lasciato. Per rivoltare bene anche gli angoli, aiutati con una matita.



## Questions Techniques · Technical Questions Technische Fragen · Technische Vragen Preguntas Técnicas · Domande Tecniche

- FR:** A chaque problème sa solution ! Le but de cette rubrique est de comprendre d'où proviennent tes soucis pour les résoudre !
- EN:** There's a solution to every problem! The aim of this section is to work out where the problem is so it can be fixed!
- DE:** Für jedes Problem gibt es eine Lösung! Das Ziel dieser Rubrik ist es, zu verstehen, wo das Problem liegt, um es lösen zu können!
- NL:** Leder probleem heeft een oplossing! In deze rubriek willen we je graag oplossingen geven voor je problemen!
- ES:** ¡Cada problema tiene su solución! El objetivo de esta sección es entender de dónde proceden tus problemas para resolverlos.
- IT:** Tutti i problemi hanno una soluzione! Lo scopo di questa rubrica è quello di trovare la causa dei tuoi problemi per poterli risolvere assieme!

**FR:** Pourquoi ma machine se désefile ?

**EN:** Why is my machine unthreading?

**DE:** Warum reißt der Faden bzw. springt er aus der Nadel?

**NL:** Waarom raakt de draad los?

**ES:** ¿Por qué se sale el hilo?

**IT:** Perché il filo esce?

**FR:** Vérifie la tension du fil, il est peut-être trop tendu (réglage de la tension page 20).

Lors de ta précédente couture, tu as peut-être coupé le fil de la bobine trop court et lorsque la machine se relance, il n'y a pas assez de longueur. Tire dessus en veillant à ce que le crochet en métal soit tout en bas pour que le circuit du fil soit plus facile.

**EN:** Check the thread tension – it may be too tight (tension control on page 20).

During your last sewing project, perhaps you cut the reel thread too short and when the machine starts up again, there isn't enough length. Pull the thread, making sure that the metal hook is at the bottom to give the thread an easier path.

**DE:** Überprüfe die Fadenspannung. Vielleicht ist der Faden zu fest gespannt (Seite 20 Einstellung der Fadenspannung).

Vielleicht hast du bei deiner vorherigen Naht den Oberfaden zu kurz abgeschnitten, was dazu führt, dass nun beim erneuten Anlaufen der Maschine nicht mehr genug Länge zur Verfügung steht. Ziehe am Faden und achte dabei darauf, dass der Metallhaken ganz unten ist, damit der Faden leichter gleitet.

**NL:** Controleer de spanning van de draad. Misschien is deze te strak gespannen (afstellen van de spanning op pagina 20).

Misschien heb je tijdens je vorige naaiwerkje de draad van de klos te kort afgeknipt en is de draad niet lang genoeg meer wanneer je de machine opnieuw aanzet. Trek eraan terwijl je goed controleert of de metalen pen zich helemaal beneden bevindt, zodat het circuit van de draad makkelijker is.

**ES:** Comprueba la tensión del hilo, puede estar demasiado tensado (ajuste de la tensión en la página 20).

En tu anterior costura, quizás hayas cortado el hilo de la bobina demasiado corto y cuando la máquina vuelve a empezar, no hay bastante longitud. Tira de él teniendo cuidado de que el gancho de metal esté abajo del todo para que el circuito del hilo sea más fácil.

**IT:** Controlla che la tensione del filo sia corretta, è possibile che il filo sia troppo teso (v. regolazione della tensione a pag. 20).

È possibile che nel fare la cucitura precedente tu abbia tagliato il filo del rocchetto troppo corto, così, quando la macchina riparte, non ce n'è più abbastanza. Tira il filo controllando che l'uncinetto in metallo si trovi in basso e permetta al filo di passare più facilmente.

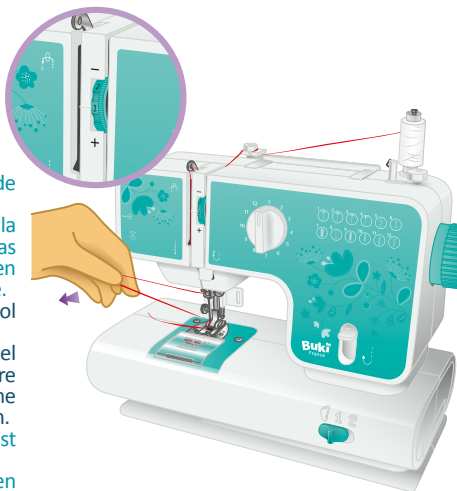

**FR: Mon tissu fait des bouclette ou fronce. Pourquoi?**  
**EN: My fabric is making loops or gathering up. Why?**  
**DE: Mein Stoff wellt sich oder zieht sich zusammen. Warum?**  
**NL: Mijn stof maakt lusjes of plooit. Waarom?**  
**ES: La tela hace bucles o se frunce. ¿Por qué?**  
**IT: Il tessuto si arriccia. Perché?**



**FR:** La tension est mal réglée. Vérifie la tension du fil (réglage de la tension page 20).  
As-tu bien pensé à utiliser des fils identiques pour ta bobine et ta canette?  
Vérifie si l'aiguille n'est pas abîmée.

**EN:** The tension hasn't been set properly. Check the thread tension (tension control on page 20).  
Are you sure you used identical threads on the reel and the bobbin?  
Check that the needle isn't damaged.

**DE:** Die Fadenspannung ist nicht richtig eingestellt. Überprüfe die Fadenspannung (Seite 20 Einstellung der Fadenspannung).  
Hast Du daran gedacht, den gleichen Ober- und Unterfaden zu verwenden?  
Vergewissere dich, dass die Nadel nicht beschädigt ist.

**NL:** De spanning staat niet goed afgesteld. Controleer de spanning van de draad (afstelling van de spanning op pagina 20).  
Gebruik je dezelfde draad voor je klos en je spool?  
Controleer of de naald niet is beschadigd.

**ES:** La tensión está mal ajustada. Comprueba la tensión del hilo (ajuste de la tensión en la página 20).  
¿Te has acordado de usar hilos idénticos para la bobina y la canilla?  
Comprueba que la aguja no esté dañada.

**IT:** La tensione non è regolata bene. Controlla la tensione del filo (v. regolazione della tensione a pag. 20).  
Hai usato lo stesso tipo di filo per il rocchetto e per la spoletta?  
Controlla che l'ago non sia danneggiato.

**FR: Mon fil casse. Pourquoi?**  
**EN: My thread is breaking. Why?**  
**DE: Mein Faden reißt. Warum?**  
**NL: Mijn draad breekt. Waarom?**  
**ES: El hilo se rompe. ¿Por qué?**  
**IT: Il filo si rompe. Perché?**



**FR:** Si le fil casse c'est que la tension n'est pas bien réglée. Retourne à la page 20 de la notice.

**EN:** If your thread breaks, it's because the tension hasn't been set properly. Turn to page 20 of the instructions.

**DE:** Wenn der Faden reißt, ist die Fadenspannung nicht richtig eingestellt. Blättere noch einmal zurück auf Seite 20 der Anleitung.

**NL:** Als de draad breekt, dan is de spanning niet goed afgesteld. Ga terug naar pagina 20 van de handleiding.

**ES:** Si el hilo se rompe, significa que la tensión no está correctamente ajustada. Vuelve a la página 20 del folleto.

**IT:** Se il filo si rompe vuol dire che la tensione non è regolata correttamente. Vai alla pagina 20 del manuale.



- FR: L'aiguille n'attrape pas le fil de la canette. Pourquoi?**  
**EN: The needle isn't picking up thread from the bobbin. Why?**  
**DE: Die Nadel holt den Unterfaden nicht hoch. Warum?**  
**NL: De naald pakt de draad van het spoeltje niet. Waarom?**  
**ES: La aguja no agarra el hilo de la canilla. ¿Por qué?**  
**IT: L'ago non prende il filo dalla spoletta. Perché?**

FR: Vérifiez que la canette est bien installée dans le compartiment (page 16). Il faut tourner le volant vers toi, soit vers l'avant. Si tu tournes vers l'arrière le fil ne sera pas attrapé.  
Lorsque tu tournes le volant, une petite boucle se forme, il faut l'attraper pour que le fil passe complètement dans le trou situé sous le pied de biche.

EN: Check that the bobbin is properly installed in the compartment (page 16). You'll need to turn the wheel towards you, i.e. forwards. If you turn it backwards, it won't pick up the thread.  
When you turn the wheel, a small loop forms. You'll need to catch this so the thread passes all the way through the hole located underneath the presser foot.

DE: Überprüfe, ob die Unterfadenspule (Metallrolle) richtig eingelegt ist (Seite 16). Das Handrad muss zu dir hin, d. h. nach vorne gedreht werden. Wenn du es nach hinten drehst, wird der Faden nicht mitgenommen.  
Wenn du das Handrad drehst, bildet sich eine kleine Schlaufe, diese gilt es zu fassen, damit der Faden vollständig durch das Loch unter dem Nähfuß geführt wird.

NL: Controleer of het spoeltje goed geplaatst is in het compartiment (pagina 16). Je moet het wielje naar je toe draaien, dus naar de voorkant. Als je het wielje naar achteren draait, wordt de draad niet gepakt.  
Als je aan het wielje draait, vormt zich een kleine lus. Deze lus moet je pakken, zodat de draad helemaal door het gat onder de naaivoet gaat.

ES: Compruebe que la canilla esté correctamente instalada en el compartimento (página 16). Debes girar el volante hacia ti, es decir hacia adelante. Si giras hacia atrás, el hilo no se agarrará.  
Cuando giras el volante, se forma un pequeño bucle, debes agarrarlo para que el hilo pase completamente por el orificio situado debajo del prensatelas.

IT: Controlla che la spoletta sia correttamente inserita nell'apposito scomparto (pag. 16). Dovrai ruotare il volantino verso di te, cioè in avanti: se lo ruoti indietro il filo non verrà preso.  
Quando ruoti il volantino, si formerà un piccolo ricciolo che dovrai prendere per far passare tutto il filo all'interno del foro che si trova sotto il piedino.

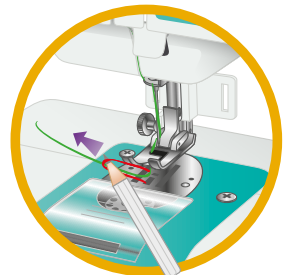
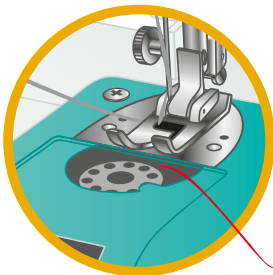



**FR MISE EN GARDE :** Uniquement pour enfants de 10 ans et plus.  
**ATTENTION !** Ne convient pas aux enfants de moins de 36 mois. Présence de petits éléments et petites boules susceptibles d'être ingérés. Danger d'étouffement.

**ATTENTION !** A utiliser sous la surveillance rapprochée d'un adulte. Présence de pointes et de bords coupants fonctionnels.

Le jouet n'est pas destiné à des enfants de moins de 3 ans. Le jouet doit uniquement être utilisé avec un transformateur pour jouets (item : SW0601500-W02). Le jouet ne doit pas être raccordé à un nombre de sources d'alimentation supérieur à celui recommandé. Débranchez l'adaptateur de la prise secteur avant de le nettoyer. Utilisez un chiffon légèrement humide pour nettoyer la surface. L'adaptateur n'est pas un jouet. Examinez régulièrement ce dernier pour vérifier qu'il n'est pas endommagé au niveau de la prise, du boîtier ou du cordon électrique. S'il est endommagé, ne vous en servez pas.

**GARDER L'EMBALLAGE POUR REFERENCE FUTURE.**

Les couleurs et le contenu peuvent varier légèrement.

**DE WARNUNG:** Für Kinder ab 10 Jahren.

**ACHTUNG!** Nicht für Kinder unter 36 Monaten geeignet wegen verschluckbarer Kleinteile und kleine Kugeln. Erstickungsgefahr.

**WARNUNG!** Nur unter der direkten Aufsicht eines Erwachsenen benutzen. Verletzungsgefahr durch Spitzen und funktionelle Schneidkanten.

Das Spielzeug ist nicht für Kinder unter 3 Jahren geeignet. Das Spielzeug darf nur mit einem Spielzeugtransformator verwendet werden (item: SW0601500-W02). Trennen Sie den Adapter vom Netz, bevor Sie ihn reinigen. Das Spielzeug darf nicht an mehr als eine Stromquelle angeschlossen werden. Verwenden Sie ein leicht feuchtes Tuch, um die Oberfläche zu reinigen. Der Adapter ist kein Spielzeug. Überprüfen Sie regelmäßig, dass der Stecker, das Gehäuse und das elektrische Kabel nicht beschädigt sind. Ist der Adapter beschädigt, dürfen Sie ihn nicht verwenden.

**BEWAHREN SIE DIE VERPACKUNG FÜR ZUKÜNFTIGE REFERENZ.**

Farben und Inhalte können leicht variieren.

**ES ADVERTENCIA:** Únicamente para niños a partir de 10 años.

**¡ADVERTENCIA!** No conviene para niños menores de 36 meses ya que contiene piezas pequeñas y bolitas que podrían ser ingeridas. Peligro de asfixia.

**ATENCIÓN!** Se utilizará exclusivamente bajo la vigilancia directa de una persona adulta. Presencia de una punta afilada o bordes cortantes.

Este juguete no está recomendado para niños menores de 3 años. El juguete debe utilizarse únicamente con un transformador para juguetes (item : SW0601500-W02). El juguete no debe ser conectado a más suministros eléctricos de los recomendados. Desconecte el adaptador de la toma de corriente antes de limpiarlo. Use un trapo ligeramente húmedo para limpiar la superficie. El adaptador no es un juguete. Examine lo con regularidad para comprobar que no está dañado a nivel de la toma, de la caja o del cable eléctrico. Si está dañado, no lo utilice.

**GUARDAR EL EMBALAJE PARA FUTURAS CONSULTAS.**

Los colores y contenido pueden variar ligeramente.

**EN WARNING:** For children aged 10 and over only.  
**WARNING!** Not suitable for children under 36 months due to small parts and small balls which can be ingested. Choking hazard.  
**WARNING!** To be used under the direct supervision of an adult. Presence of functional sharp spikes and edges.

This toy is not designed for children aged under 3. The toy shall only be used with a transformer for toys (item : SW0601500-W02). Do not connect the toy to more than the recommended number of power supplies. Unplug the adapter from the mains socket before cleaning it. Use a slightly damp cloth to clean the surface. The adapter is not a toy. Examine the adapter regularly to ensure that the plug, box and electrical cable are not damaged. If it is damaged, do not use it.

**RETAIN THE PACKAGING FOR FUTURE REFERENCE.**

The colors and content may slightly vary.

**NL LET OP:** Alleen voor kinderen ouder dan 10 jaar.

**WAARSCHUWING!** Niet geschikt voor kinderen jonger dan 36 maanden, vanwege kleine onderdelen en kleine ballen. Verstikkingsgevaar.

**WAARSCHUWING!** Alleen gebruiken onder toezicht van een volwassene. Aanwezigheid van scherpe punten en randen !

Het speelgoed is niet geschikt voor kinderen jonger dan 3 jaar. Het speelgoed mag alleen gebruikt worden met een transformator voor speelgoed (item : SW0601500-W02). Sluit het speelgoed niet aan op een voedingsbron met een hogere spanning dan wat is aangegeven. Haal de adapter uit het stopcontact voor het reinigen. Gebruik een vochtige doek om het oppervlak te reinigen. De adapter is geen speelgoed. Controleer regelmatig of het stopcontact, de contactdoos of het snoer niet beschadigd zijn. Als dat zo is, gebruik u de adapter niet.

**VERPAKKING BEWAAREN VOOR REFERENTIE.**

De kleuren en inhoud kunnen iets afwijken.

**IT AVVERTIMENTO:** Unicamente per bambini di 10 anni e più.

**AVVERTENZA!** Non adatto a bambini di età inferiore a 36 mesi. Contiene piccole parti e piccole palline che potrebbero essere ingerite. Pericolo di soffocamento.

**AVVERTENZA!** Da usare sotto la sorveglianza di un adulto.

Presenza di punte acuminata e bordi taglienti funzionali.

Il giocattolo non è destinato a bambini con età inferiore ai 3 anni. Il giocattolo dovrà essere usato solo con un trasformatore per giocattoli (item : SW0601500-W02). Il giocattolo non deve essere connesso ad un numero di alimentazioni superiore a quello raccomandato. Prima di pulire, scollegare l'alimentatore dalla presa di corrente. Per pulire la superficie usare un panno leggermente inumidito. L'alimentatore non è un giocattolo; controllarlo periodicamente per accertarsi che la presa, la scatola e il cavo elettrico non siano danneggiati. Se l'alimentatore è danneggiato, non usarlo.

**CONSERVARE L'IMBALLAGGIO PER UNA CONSULTAZIONE FUTURA.**

I colori e contenuti possono variare leggermente.

Développé et distribué par :  
Developed and distributed by :

**BUKI France**  
22 rue du 33ème Mobiles  
72000 Le Mans - FRANCE

Tél: +33 1 46 65 09 92

E-mail : daniellevy@bezeqint.net

[www.bukifrance.com](http://www.bukifrance.com)



**10+**



Ref : 5409

Lot : 28.05.2020